



WP1000 SERIES GUARDIAN WEATHERPROOF RECEPTACLE COVERS

This GUARDIAN weatherproof cover can be used outdoors or in other wet locations (protects receptacles while in use for unattended applications). The cover is UL listed and meets the requirements for all outdoor low voltage landscape lighting as defined by UL 1838. It also meets UL and CSA Cold Impact Testing at -60°F (-51°C), is CSA certified, NEMA 3R rated and meets National Electrical Code requirements covered by Article 406.8(B).

Contents

The following items are included:

- Weatherproof cover, base and gasket
- Toggle, round, GFCI and duplex inserts
- Baggie assembly with mounting hardware

Models

These instructions cover these models:

- WP1000C Single gang - Vertical
- WP1010C Single gang - Vertical
- WP1000HC Single gang - Horizontal
- WP1010HC Single gang - Horizontal

Installation

Follow the steps listed at right while referring to the illustrations below.

CAUTION: IF USING A POWER SCREW-DRIVER, BE CAREFUL NOT TO OVERTIGHTEN SCREWS—YOU WILL STRIP THE THREADS ON THE JUNCTION BOX AND/OR ELECTRICAL DEVICE.

1. DISCONNECT POWER to the receptacle at the circuit breaker panel before installing.
2. If installing on an existing receptacle, remove the existing cover/gasket and discard.
3. Select the right insert for the application and press into base. If you need to remove the knock-outs on the round insert, grab them from the back with a pliers and pry down until they break free. If using the round insert, knock out the appropriate hole size (see Knockout Removal).
4. The base should be installed on a smooth, flat surface. To ensure a weatherproof seal on surfaces such as brick or cedar siding, a 1/4" bead of non-hardening silicon caulk should be placed between the gasket and mounting surface.
5. Mount the base/insert assembly and the receptacle(s) to the junction box using two of the long screws provided. To ensure weatherproof protection, the hinges must be located at the top with the cord on the bottom. If mounting to an outdoor junction box or FS box, use the remaining long screws to further secure the base/insert assembly to the junction box, using the existing holes. For specially designed boxes, mounting holes should be drilled to line up with the holes in the box.
7. Be sure all screws are secure but not over-tightened. Install the remaining short screws into the receptacle as required
8. To open, bend back the plastic latch while lifting the cover. A hasp is provided for padlocking (see right).

FOR BEST PROTECTION FROM RAIN OR HUMIDITY, BE SURE TO ROUTE THE CORDS THROUGH THE CORD KNOCKOUTS IN THE COVER AND PRESS THE COVER FIRMLY UNTIL IT SNAPS CLOSED OVER THE HASP.

DO NOT USE IF INCORRECT CORD KNOCKOUTS ARE REMOVED.

CAUTION: DISCONNECT POWER TO THE DEVICE AT THE CIRCUIT BREAKER PANEL BEFORE INSTALLING THIS RECEPTACLE COVER.

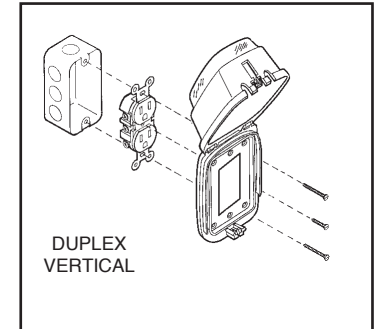
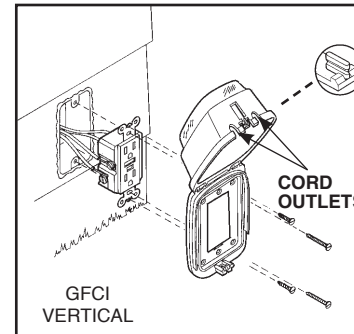
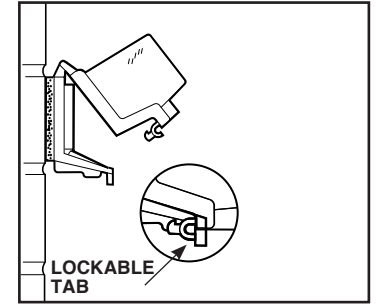
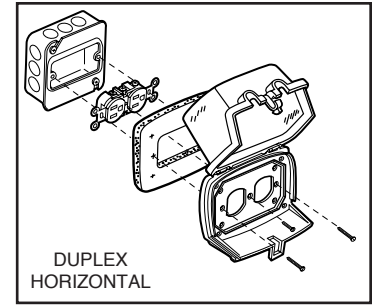
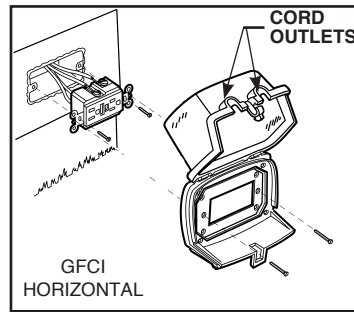

Includes these inserts
Vertical or horizontal installation
Only for use with GUARDIAN Weatherproof covers

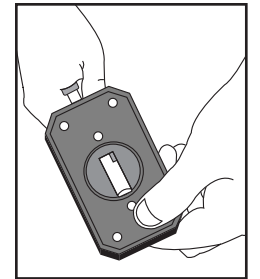

Knockout removal

Limited One Year Warranty

If within one (1) year from the date of purchase, this product fails due to a defect in material or workmanship, Intermatic Incorporated will repair or replace it, at its sole option, free of charge. This warranty is extended to the original household purchaser only and is not transferable. This warranty does not apply to: (a) damage to units caused by accident, dropping or abuse in handling, acts of God or any negligent use; (b) units which have been subject to unauthorized repair, opened, taken apart or otherwise modified; (c) units not used in accordance with instructions; (d) damages exceeding the cost of the product; (e) sealed lamps and/or lamp bulbs, LED's and batteries; (f) the finish on any portion of the product, such as surface and/or weathering, as this is considered normal wear and tear; (g) transit damage, initial installation costs, removal costs, or reinstallation costs.

INTERMATIC INCORPORATED WILL NOT BE LIABLE FOR INCIDENTAL OR CONSEQUENTIAL DAMAGES. SOME STATES DO NOT ALLOW THE EXCLUSION OR LIMITATION OF INCIDENTAL OR CONSEQUENTIAL DAMAGES, SO THE ABOVE LIMITATION OR EXCLUSION MAY NOT APPLY TO YOU. THIS WARRANTY IS IN LIEU OF ALL OTHER EXPRESS OR IMPLIED WARRANTIES. ALL IMPLIED WARRANTIES, INCLUDING THE WARRANTY OF MERCHANTABILITY AND THE WARRANTY OF FITNESS FOR A PARTICULAR PURPOSE, ARE HEREBY MODIFIED TO EXIST ONLY AS CONTAINED IN THIS LIMITED WARRANTY, AND SHALL BE OF THE SAME DURATION AS THE WARRANTY PERIOD STATED ABOVE. SOME STATES DO NOT ALLOW LIMITATIONS ON THE DURATION OF AN IMPLIED WARRANTY, SO THE ABOVE LIMITATION MAY NOT APPLY TO YOU.

This warranty service is available by either (a) returning the product to the dealer from whom the unit was purchased, or (b) mailing the product, along with proof of purchase, postage prepaid to the authorized service center listed below. This warranty is made by: Intermatic Incorporated/After Sales Service/7777 Winn Rd., Spring Grove, Illinois 60081-9698/815-675-7000 <http://www.intermatic.com> Please be sure to wrap the product securely to avoid shipping damage.



**SERIE WP1000 GUARDIAN
CUBIERTAS DE RECEPTÁCULO PARA LA INTEMPERIE**

Esta cubierta GUARDIAN a prueba de intemperie se puede utilizar en exteriores y en lugares con humedad (protege los receptáculos en operaciones no atendidas). La cubierta tiene la aprobación UL y cumple los requisitos definidos en UL 1838 para la iluminación de bajo voltaje en jardines. También cumple las pruebas de impacto del frío a -60°F (-51°C) de UL y CSA, con la certificación CSA y la clasificación NEMA 3R, y cumple lo dispuesto en la sección 406.8(B) del Código Eléctrico Nacional de EE.UU.

Contenido

Se han incluido los siguientes artículos:

- Cubierta, base y junta para la intemperie
- Insertos acodado, redondo, GFCI y dúplex
- Bolsa con tornillos de montaje

Modelos

Las instrucciones son aplicables a estos modelos:

- WP1000C Multipolar - Vertical
- WP1010C Multipolar - Vertical
- WP1000HC Multipolar - Horizontal
- WP1010HC Multipolar - Horizontal

Instalación

Siga los pasos enumerados y consulte las ilustraciones a que hacen referencia.

PRECAUCIÓN: SI UTILIZA UN DESTORNILLADOR ELÉCTRICO, TENGA CUIDADO DE NO APRETAR EN EXCESO LOS TORNILLOS O DAÑARÁ LAS ROSCAS EN LA CAJA DE EMPALMES Y/O EL DISPOSITIVO ELÉCTRICO.

1. DESCONECTE LA ALIMENTACIÓN del receptáculo en el panel de interruptores general antes de instalarlo.
2. Si la instalación fuera sobre un receptáculo existente, retire la cubierta/junta actual y deséchela.
3. Seleccione el inserto adecuado a su aplicación y presiónelo dentro de la base. Si tiene que extraer las tapas de cables del inserto redondo, presiónelas hacia abajo con unos alicates en la parte trasera hasta que se suelten. Si va a instalar el inserto redondo, extraiga la tapa del orificio del tamaño correcto (véase Extracción de tapa de cables).
4. La base se debe situar en una superficie plana y nivelada. Para garantizar la selladura a prueba de intemperie sobre superficies como el ladrillo o los rodapiés de madera, es necesario colocar un cordón de 1/4" pulg de pasta de silicona no endurecedora entre la junta y la superficie de montaje.
5. Monte el conjunto de base/inserto y uno o varios receptáculos dentro de la caja de empalmes utilizando los dos tornillos largos suministrados. Para garantizar la selladura a prueba de intemperie, los goznes deben estar situados hacia arriba mientras que el cable debe estar debajo. Si desea montar el conjunto en una caja de empalmes en exteriores o en una caja FS, utilice los tornillos largos restantes para fijar la base/inserto en la caja a través de los orificios existentes. En el caso de cajas de empalmes con un diseño especial, habrá que perforar orificios que se alineen con los de esas cajas.
7. Compruebe que todos los tornillos estén bien apretados, no los apriete en exceso. Instale los tornillos cortos restantes en el receptáculo como se requiera.
8. Para abrir la cubierta, doble hacia atrás el enganche de plástico y levántela. Se proporciona una lengüeta de cierre bloqueable (véase a la derecha).

PARA UNA ÓPTIMA PROTECCIÓN CONTRA LA LLUVIA Y LA HUMEDAD, LOS CABLES DEBEN CONDUCIRSE A TRAVÉS DE LAS TAPAS EN LA CUBIERTA, PRESIONANDO ÉSTA FIRMEMENTE HASTA CERRARLA SOBRE LA LENGÜETA.

NO UTILIZAR SI SE HAN EXTRAÍDO LAS TAPAS DE CABLES INCORRECTAS.

PRECAUCIÓN: DESCONECTAR LA ALIMENTACIÓN DEL DISPOSITIVO EN EL PANEL DE INTERRUPTORES GENERAL ANTES DE INSTALAR LA CUBIERTA DEL RECEPTÁCULO.

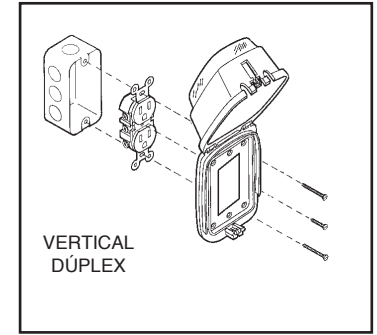
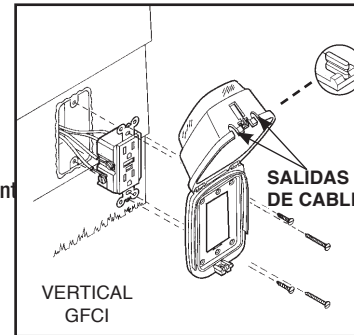
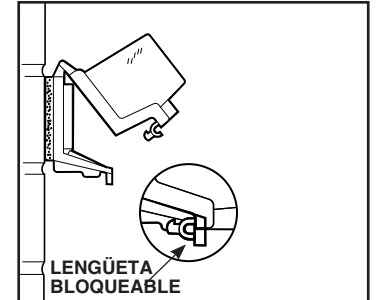
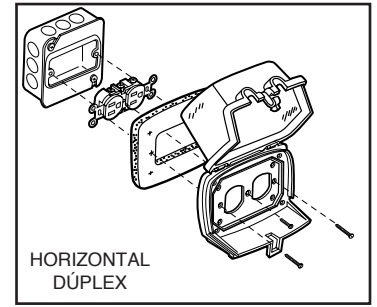
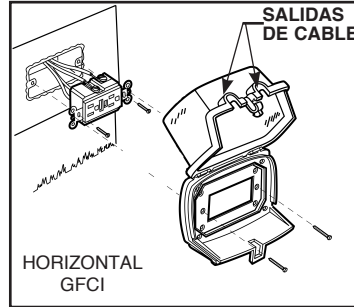

Incluye estos insertos
Instalación vertical u horizontal
Para utilizar con cubiertas GUARDIAN para la intemperie solamente

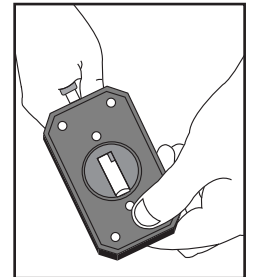

Extracción de tapa de cables

Garantía limitada de 1 año

Si en el plazo de un (1) año contado desde la fecha de compra, el producto falla debido a un defecto de material o mano de obra, Intermatic Incorporated lo reparará o reemplazará, a su juicio, sin costo alguno. La garantía se otorga al comprador original y no es transferible. Esta garantía no se aplica en los siguientes casos: (a) daños en las unidades causados por accidentes, caídas o el uso indebido; causas de fuerza mayor o uso negligente; (b) unidades que hayan sido sometidas a una reparación no autorizada, abiertas, desmontadas o modificadas de otra forma; (c) unidades no utilizadas según las instrucciones; (d) daños que excedan del costo del producto; (e) lámparas selladas y/o bombillas de lámparas, indicadores LED y baterías; (f) el acabado de cualquier parte del producto, como su superficie y/o por exposición a la intemperie, ya que esto se considera un desgaste normal; (g) daños durante el transporte, costos de instalación inicial, costos de retirada, o costos de reinstalación.

INTERMATIC INCORPORATED NO ASUME RESPONSABILIDAD ALGUNA POR DAÑOS INDIRECTOS O CONSECUENTES. ALGUNOS ESTADOS NO PERMITEN EXCLUIR O LIMITAR LOS DAÑOS INDIRECTOS O CONSECUENTES, POR LO QUE LA LIMITACIÓN O EXCLUSIÓN ANTERIOR PUDIERA NO SER VÁLIDA EN SU CASO. ESTA GARANTÍA SUSTITUYE A CUALQUIER OTRA GARANTÍA EXPRESA O IMPLÍCITA. TODAS LAS GARANTÍAS IMPLÍCITAS, INCLUIDA LA GARANTÍA DE IDONEIDAD COMERCIAL O DE IDONEIDAD PARA UN DETERMINADO FIN, SE MODIFICAN PARA QUEDAR INCLUIDAS EN LA PRESENTE GARANTÍA LIMITADA, Y TENDRÁN LA MISMA DURACIÓN QUE EL PERIODO DE GARANTÍA MENCIONADO. ALGUNOS ESTADOS NO PERMITEN LIMITAR LA DURACIÓN DE UNA GARANTÍA IMPLÍCITA, POR LO QUE LA LIMITACIÓN ANTERIOR PUDIERA NO SER APLICABLE EN SU CASO.

El servicio de garantía está disponible (a) mediante devolución del producto al distribuidor al que se adquirió, o (b) enviando el producto, acompañado de su prueba de compra, por correo postal prepagado a un centro de servicio autorizado enumerado en la lista. Esta garantía es concedida por Intermatic Incorporated/After Sales Service/7777 Winn Rd., Spring Grove, Illinois 60081-9698/815-675-7000 <http://www.intermatic.com>. Asegúrese de envolver bien el producto para evitar daños durante el transporte.